

Перечень продукции, производимой на линиях HESS

Блок профилированный (паз-гребень) с захватными выемками

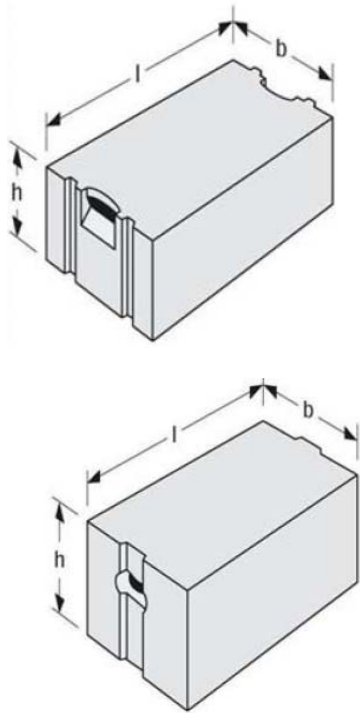

Размеры: 600/625 (д) x от 175 (ш) x от 200 (в)

Плотность: (200) 350 - 650 кг/м³

Прочность: 2,5 - 7,5 Н/мм² (в зависимости от плотности)

Точность: L/B: ± 1,5 мм / Н: ± 1,0 мм

Применение: Несущие, ненесущие, наружные и внутренние стены

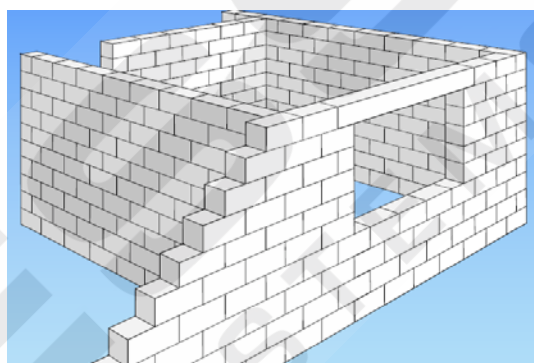

Блок классические (с ровными стенками)

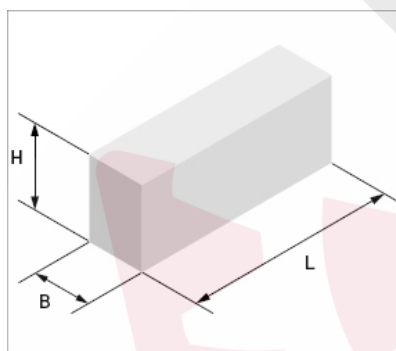

Размеры: 600/625 (д) x от 50 (ш) x от 200 (в)

Плотность: (200) 350 - 650 кг/м³

Прочность: 2,5 - 7,5 Н/мм² (в зависимости от плотности)

Точность: L/B: ± 1,5 мм / Н: ± 1,0 мм

Применение: Несущие и ненесущие стены

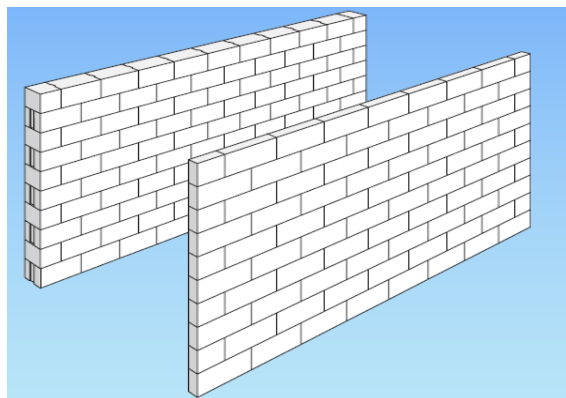

Перемычки (несущие, армированные)

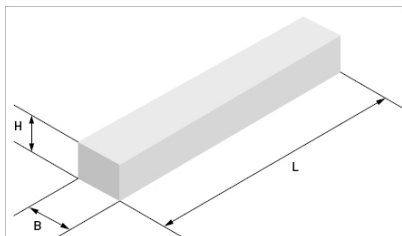

Размеры: 1300-2500 (д) x от 175 (ш) x 250 (в)

Плотность: 600 кг/м³

Прочность: $\geq 5,0$ Н/мм²

Точность: L/B: $\pm 1,5$ мм / H: $\pm 1,0$ мм

Применение: Перекрытие отверстий в несущих и ненесущих стенах

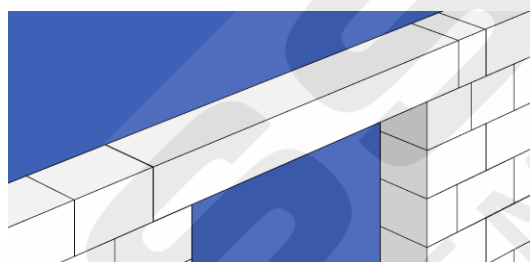

«U» образные блоки

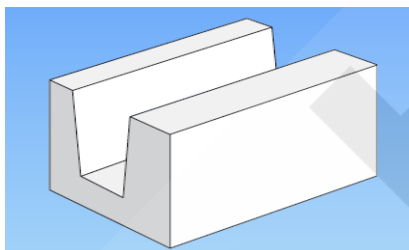

Размеры: 600/625 (д) x от 175 (ш) x от 200 (в)

Плотность: 500- 600 кг/м³

Прочность: $\geq 5,0$ Н/мм²

Точность: L/B: $\pm 1,5$ мм / H: $\pm 1,0$ мм

Применение: Опалубка перемычек и кольцевых анкеров

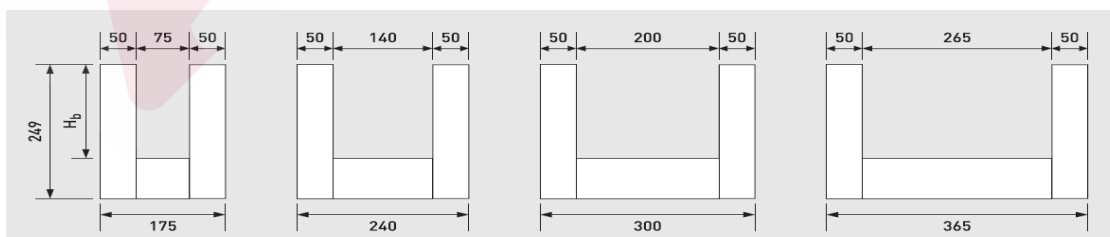
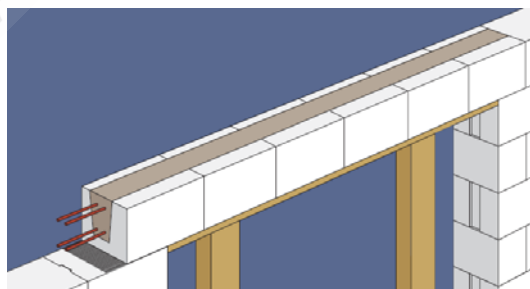

Армированные стеновые панели (несущие и ненесущие)

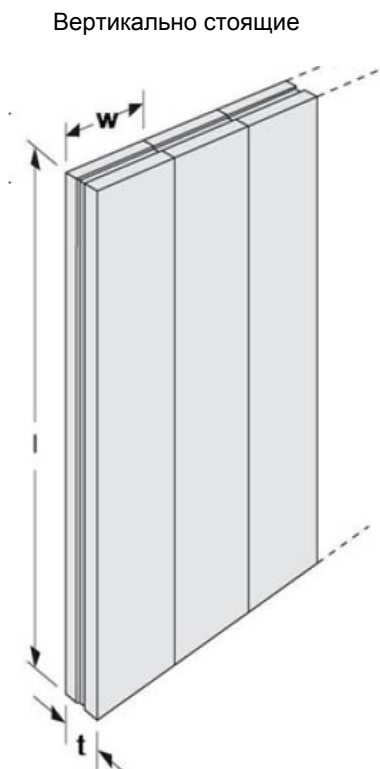

- Длина: до 6000 мм
- Ширина: 600/625 мм
- Толщина: 75-300 мм (ненесущие)
200-300 мм (несущие)
- Плотность: 500- 700 кг/м³
- Прочность: $\geq 5,0$ Н/мм²
- Точность: L/B: $\pm 1,5$ мм / Н: $\pm 1,0$ мм
- Применение : Несущие, ненесущие, наружные и внутренние стены

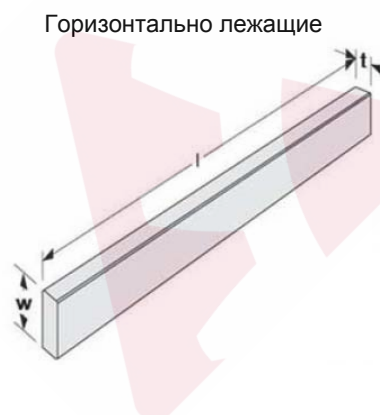
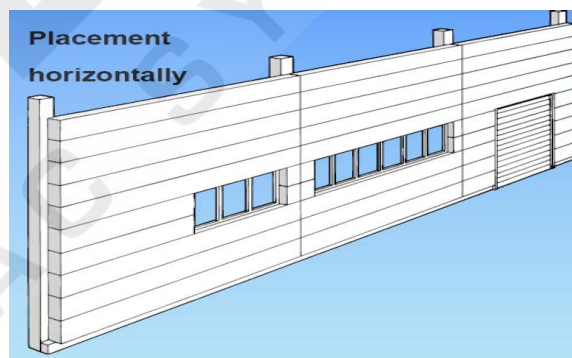
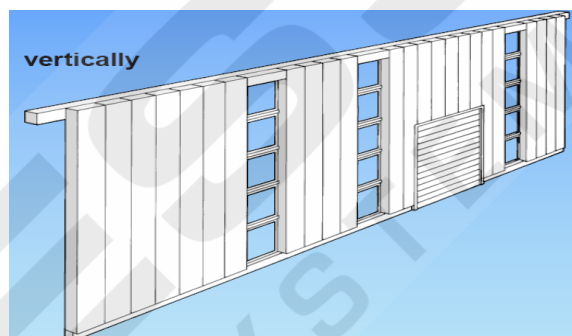

Профили:

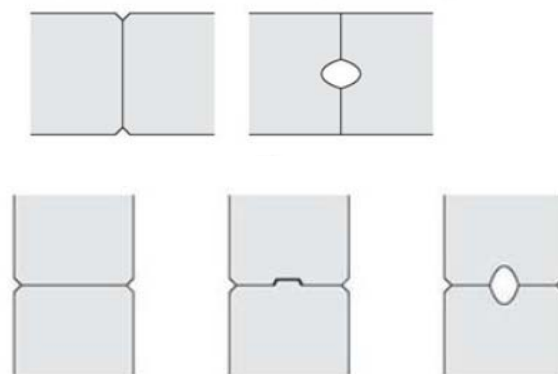

Замечание: Панели для внутренних стен также можно производить с супер гладкой поверхностью.

Армированные панели перекрытия / кровельные панели

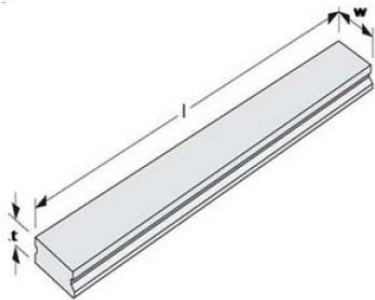

Длина:	до 6000 мм
Ширина:	600/625 мм
Толщина:	100 -300 мм
Плотность:	500- 700 кг/м ³
Прочность:	≥ 5,0 Н/мм ²
Точность:	L/B: ± 1,5 мм / H: ± 1,0 мм
Применение:	Панели перекрытия

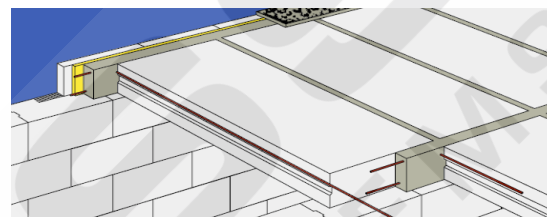

Кровельные панели

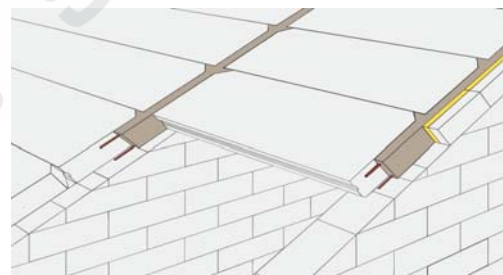

Профили:

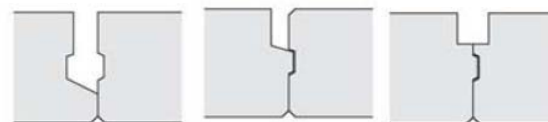

HESS AAC Systems B.V.
 Aluminiumsteden 10, 7547 TN Enschede
 P.O.Box 10063, 7504 PB Enschede
 The Netherlands
 Phone: +31 53 460 1700
 Fax: +31 53 460 1799
 E-mail: andre.antonow@hess-aac.com
ww.hess-aac.com / www.aac-plant.ru